

BANNER BAR SÜSTEEMI MONTEERIMISE JA KASUTAMISE JUHEND

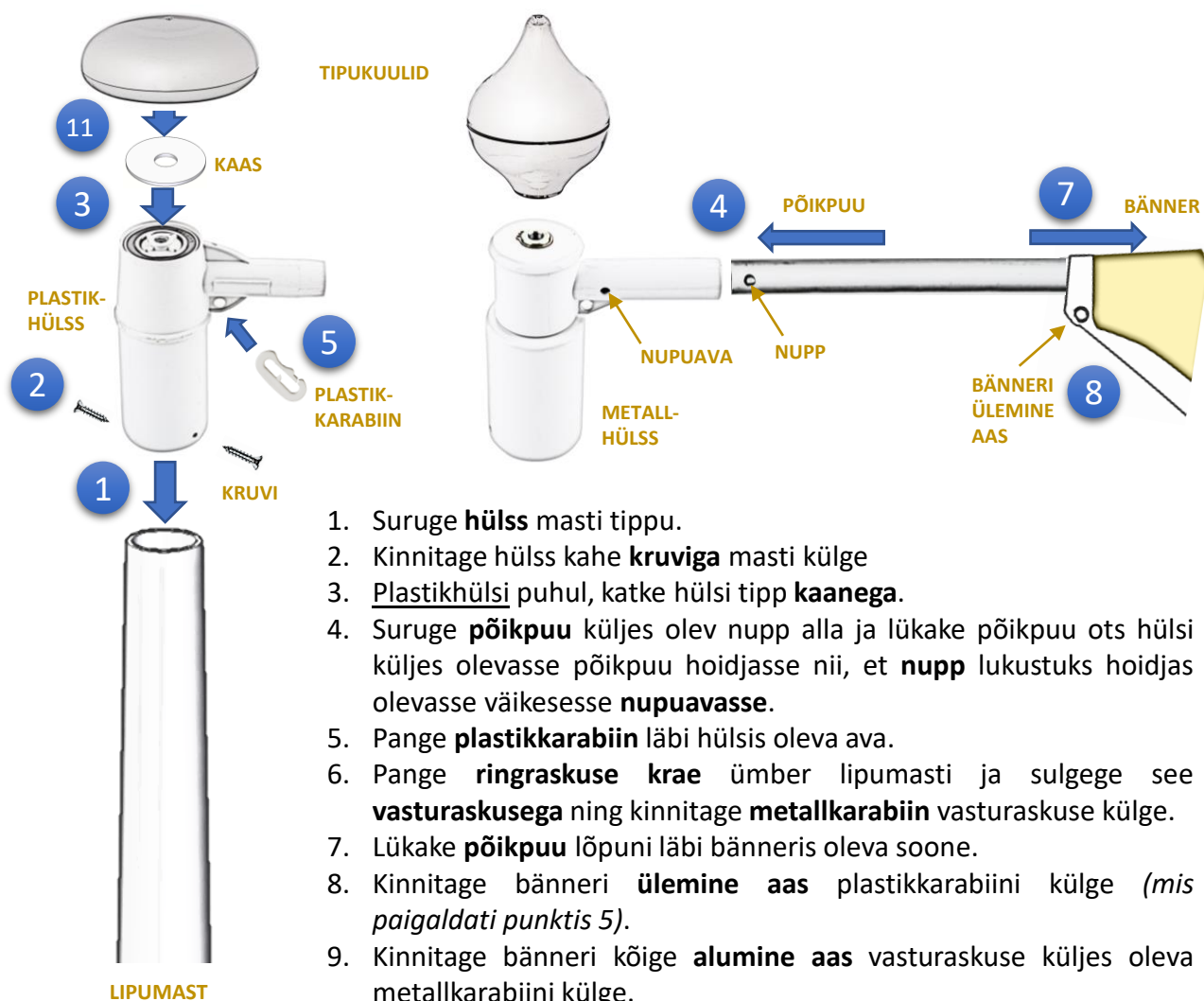

1. Suruge **hülss** masti tippu.
2. Kinnitage hülss kahe **kruviga** masti külge
3. Plastikhülssi puhul, katke hülsi tipp **kaanega**.
4. Suruge **põikpuu** küljes olev nupp alla ja lükake põikpuu ots hülsi küljes olevasse põikpuu hoidjasse nii, et **nupp** lukustuks hoidjas olevasse väikesesse **nupuavasse**.
5. Pange **plastikkarabiin** läbi hülsis oleva ava.
6. Pange **ringraskuse krae** ümber lipumasti ja sulgege see **vasturaskusega** ning kinnitage **metallkarabiin** vasturaskuse külge.
7. Lükake **põikpuu** lõpuni läbi bänneris oleva soone.
8. Kinnitage bänneri **ülemine aas** plastikkarabiini külge (*mis paigaldati punktis 5*).
9. Kinnitage bänneri kõige **alumine aas** vasturaskuse küljes oleva metallkarabiini külge.
10. Pange **plastvitsad** ümber masti ja läbi bänneri keskosas olevate aasade. Sulgege plastvitsade otsad.
11. Keerake **tipukuul** hülsi külge.
12. Lükake **lipumast** püsti, seadke reguleerimismutritega loodi ja keerake mutrid kinni.
13. Kontrollige ja vajadusel pingutage ankrumutreid 2 – 3 nädalat peale masti paigaldamist. Kontrollige mutreid ka bänneri vahetamise ajal (iga 3 kuni 6 kuu tagant).

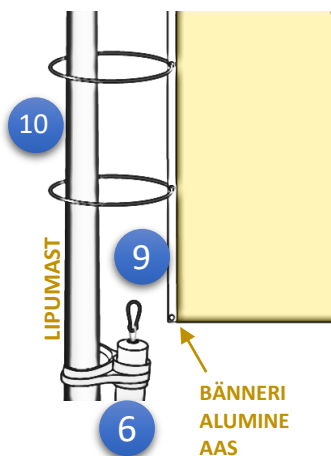

RINGRASKUSE KOMPLEKT

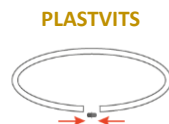

Flagmore®

www.flagmore.com